



การขออนุญาตขุดดินและถมดิน

หลักเกณฑ์ วิธีการ และเงื่อนไขในการยื่นคำขอ

- การขุดดินที่ต้องแจ้งตามกฎหมาย**
1. มีการขุดดินลึกเกิน ๓.๐๐ เมตร
 2. มีการขุดดินที่มีพื้นที่ปากเปิดเกิน ๑๐,๐๐๐ ตารางเมตร (๖ ไร่ ๑ งาน)
 3. ขุดดินลึกเกิน/พื้นที่ปากเปิดเกินกว่าที่ เจ้าพนักงานท้องถิ่นกำหนด

การถมดินจะถือว่ามีการถมดินที่ต้องแจ้งตามกฎหมาย

๑. มีการถมดินลึกสูงเกินกว่าที่ดินข้างเคียงและพื้นที่มากกว่า ๒,๐๐๐ ตารางเมตร (๑ ไร่ ๑ งาน)

๒. หรือพื้นที่เนินดินตามที่ เจ้าพนักงานท้องถิ่นกำหนด (ต้องทำรายงานน้ำให้เพียงพอที่จะไม่ทำให้หน้าท่วมที่ดินข้างเคียงหรือบุคคลอื่น)

การถมดินถือว่ามี การถมดินแต่ไม่ต้องแจ้งตามกฎหมาย

การถมดินลึกสูงเกินกว่าที่ดินข้างเคียงและพื้นที่น้อยกว่า ๒,๐๐๐ ตารางเมตร (๑ ไร่ ๑ งาน) (ต้องทำรายงานน้ำให้เพียงพอที่จะไม่ทำให้หน้าท่วมที่ดินข้างเคียงหรือบุคคลอื่น)

ข้อยกเว้นการบังคับใช้

๑. ขุดบ่อน้ำ พื้นที่ปากเปิดไม่เกิน ๔ ตร.ม. ไม่ต้องแจ้ง
๒. มีใบบังคับขุดดิน ถมดินที่มีกฎหมายอื่นควบคุมอยู่แล้ว

๓. การทำฐานรากของอาคาร
๔. การทำกำแพงกันดิน
๕. การขุดคลองของกรมชลประทาน

ข้อกำหนดเฉพาะเรื่องการขุดดิน

๑. ถ้าขุดพบโบราณวัตถุ ศิลปวัตถุ ซากดึกดำบรรพ์ หรือแร่ที่มีคุณค่าทางเศรษฐกิจ ให้หยุดการขุดแล้วแจ้ง จพท. เพื่อแจ้งกรมศิลปากรหรือกรมทรัพยากรธรณี (ม.๒๔)
๒. ขุดดินลึกน้อยกว่า ๓.๐๐ เมตร ถ้าห่างจากเขตที่ดินน้อยกว่า ๒ เท่า ของความลึก ต้องจัดการป้องกันตามวิธีที่วิศวกรกระทำ

ขั้นตอนการขออนุญาตขุดดิน - ถมดิน

๑. ขอรับคำขออนุญาตจากกองช่าง
๒. นำเอกสารตามหลักฐานยื่นประกอบคำขออนุญาต
๓. นำเจ้าหน้าที่ออกตรวจสอบสถานที่
๔. เจ้าหน้าที่ตรวจสอบหลักฐาน
๕. ออกใบอนุญาต
๖. ผู้ยื่นคำขออนุญาตชำระค่าธรรมเนียม

ระยะเวลาในการออกใบอนุญาตขุดดิน - ถมดิน

๑. ขั้นตอนในการตรวจสอบสถานที่ขุดดิน-ถมดิน ระยะเวลา ๑ วัน
๒. ขั้นตอนในการตรวจสอบเอกสารหลักฐานต่าง ๆ ในการพิจารณาใบอนุญาต ระยะเวลา ๒ วัน
๓. ขั้นตอนในการตรวจสอบแบบแปลน ต่างๆ ระยะเวลา ๑ วัน
๓. ขั้นตอนในการพิจารณาใบอนุญาต ระยะเวลา ๑ วัน รวมระยะเวลาในการพิจารณาออกใบอนุญาตรวม ๕ วัน

หลักฐานในการขออนุญาตขุดดิน - ถมดิน

๑. แผนผังบริเวณที่จะทำการขุดดิน/ถมดิน และ แผนผังบริเวณแสดงเขตที่ดินและที่ดินบริเวณข้างเคียงพร้อมทั้งวิธีการขุดดินหรือถมดิน
๒. สำเนาบัตรประจำตัวประชาชน สำเนาทะเบียนบ้านของผู้แจ้ง
๓. สำเนาหรือหนังสือรับรองการจดทะเบียนนิติบุคคล (กรณีผู้แจ้งเป็นนิติบุคคล)
๔. สำเนาบัตรประจำตัวประชาชนของผู้จัดการหรือผู้แทนนิติบุคคล
๕. หนังสือมอบอำนาจ สำเนาทะเบียนบ้าน สำเนาบัตรประจำตัวประชาชน (กรณีการมอบอำนาจให้ผู้อื่นแจ้งแทน)
๖. รายการคำนวณ
๗. หนังสือรับรองว่าเป็นผู้ออกแบบและคำนวณการขุดดิน/ถมดิน พร้อมสำเนาบัตรอนุญาตประกอบวิชาชีพวิศวกรรมควบคุม (กรณีทำงานมีลักษณะขนาดอยู่ในประเภทวิชาชีพวิศวกรรมควบคุม)
๘. สำเนาโฉนดที่ดิน เลขที่/น.ส.๓ เลขที่/ส.๑ ที่จะทำการขุดดิน/ถมดินถ้าเป็นพื้นที่หลังเช่าฉบับจริง
๙. หนังสือยินยอมของเจ้าของที่ดิน สำเนาบัตรประจำตัวประชาชนหรือสำเนาทะเบียนบ้าน
๑๐. หนังสือแสดงความยินยอมของผู้ควบคุมงานตามข้อ ๓ สำเนาใบอนุญาตเป็นผู้ประกอบวิชาชีพวิศวกรรมควบคุมของผู้ควบคุม (เฉพาะกรณีที่มีลักษณะ ขนาด อยู่ในประเภทวิชาชีพวิศวกรรมควบคุม)
๑๑. เอกสารและรายละเอียดอื่น ๆ

ค่าธรรมเนียม

☛ ในรับแจ้งการขุดดินหรือถมดิน ฉบับละ ๕๐๐ บาท

ขั้นตอนและระยะเวลาในการออกใบรับแจ้งการขุดดินและถมดิน

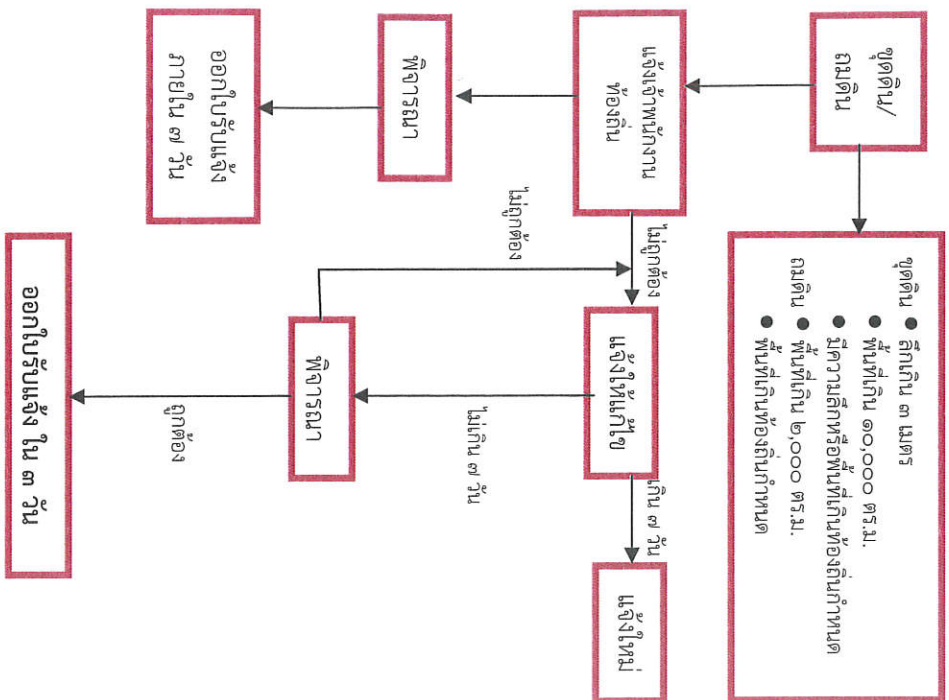

อย่าลืมมาขออนุญาตนี้...



บทลงโทษ

- ขุดดิน ถมดิน โดยไม่มีใบรับแจ้ง (ม.๓๕) จำคุก ๑ ปี / ปรับ ๕๐,๐๐๐ บาท (ถ้าอยู่ในบริเวณ ห้ามขุด ห้ามถม โทษ x ๒) จำคุก ๒ ปี / ปรับ ๑๐๐,๐๐๐ บาท
 - ขุดดิน ถมดิน ไม่เป็นไปตามกฎกระทรวง (ม.๓๖) ปรับ ๓๐,๐๐๐ บาท / ปรับรายวัน ๑,๐๐๐ บาท
 - ขุดดินลึก ๓ เมตร และห่างเขตที่ดินน้อยกว่า ๒ เท่า ของความลึกแล้วไม่มีการป้องกันการพังทลาย (ม.๒๔)
 - ถมดินไม่ทำการระบายน้ำ (ม.๒๖ วรรคหนึ่ง) ปรับ ๑๐,๐๐๐ บาท
 - ขุดวางพูนงานเจ้าหน้าที่ (ม.๓๘) ปรับ ๒,๐๐๐ บาท
 - ขุดดินพบของมีค่าแล้วไม่แจ้ง จพถ. ภายใน ๗ วัน (ม.๓๙) ปรับ ๕,๐๐๐ บาท / จำคุก ๑ เดือน
 - ไม่ปฏิบัติตามคำสั่งที่ จพถ. สั่งให้หยุดขุดดิน ถมดิน (ม.๔๐) จำคุก ๑ ปี / ปรับ ๕๐,๐๐๐ บาท
 - ไม่ปฏิบัติตามคำสั่งที่ จพถ. สั่งให้จัดการป้องกัน/จัดการแก้ไขการพังทลาย ขุดดิน ถมดิน (ม.๔๑) ปรับ ๓๐,๐๐๐ บาท / ปรับรายวัน ๕๐๐ บาท
- ผู้ประกอบการ / สถานที่ให้บริการ : กองช่าง
องค์การบริหารส่วนตำบลสุขสวัสดิ์
โทร. ๐ ๔๕๙๖ ๙๘๓๘
เว็บไซต์ suksawad.go.th



การขออนุญาตขุดดินและถมดิน

กองช่าง
องค์การบริหารส่วนตำบลสุขสวัสดิ์